

**Carte tehnica
instructiuni de utilizare si protectia muncii**

**MASA DE TAIAT CARAMIDA
DURHER ORDESA**



Noua dvs. masina este un echipament sigur si usor de utilizat.

Respectand regulile de siguranta si instructiunile din acest manual veti fi sigur ca masina va functiona in bune conditii.

In cazul deteriorari echipamentului partile componente defecte trebuie inlocuite in cel mai scurt timp.

INSTRUCTIUNI GENERALE DE SIGURANTA

Masina poate fi utilizata de o persoana care indeplineste urmatoarele conditii:

- varsta peste 18 ani,
- este apt din punct de vedere fizic si psihic pentru utilizarea acestei masini,
- sa fie calificat si instruit pentru lucrul cu o astfel de masina.

Masina trebuie folosita numai pentru taierea materialelor pentru constructii (caramida, bca, piatra, beton, etc – in functie de disc) respectand instructiunile de siguranta.

Persoanele care folosesc acesta masina trebuie sa fie informate asupra instructiunilor de siguranta.

GARANTIA

Prin prezentul garantam ca produsele livrate sunt corespunzatoare din punct de vedere calitativ si garantate pentru o functionare optima.

Garantia produselor este de 1 an (12 luni) de la data facturarii, in conditii de utilizare si depozitare recomandate de producator.

Pentru orice probleme tehnice/service/reparatii va rugam sa va adresati firmei SC EuroKomax S.R.L.

- Nu se acorda garantia daca:
 - Pe utilaj apar semne de reparatii neautorizate sau modificari de orice fel
 - Utilajul nu este folosit conform instructiunilor de utilizare
 - Folosirea unor piese de schimb neagreate de producator
 - Folosirea unor prelungitoare neconforme
 - Intretinere incorecta
 - Transport sau depozitare incorecta
 - Defectiuni cauzate de factori externi.

DATE TEHNICE

Model	MASA DE TAIAT DURHER ORDESA
Producator	DURHER SA Spania
Motor	230 V / 50 Hz
Putere	2.2 kW
Rot/min	2880
Diametru disc	300/350 mm
Lungime taiere	640 mm
Adancime taiere	80/105 mm
Unghi taiere	45 - 90
Sistem racire cu apa	Pompa recirculare apa cu filtru pentru impuritati
Diametru ax	25.4 mm
Greutate	65 kg

Montaj:

1.

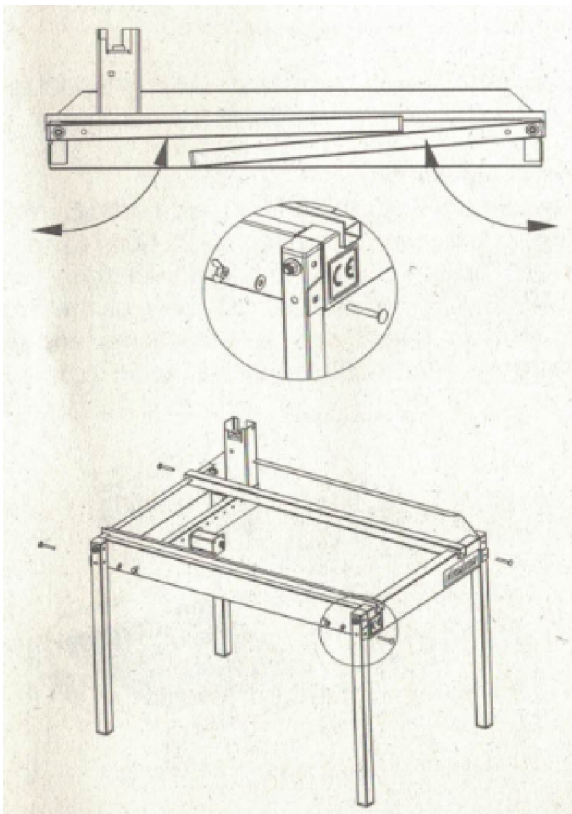

2.

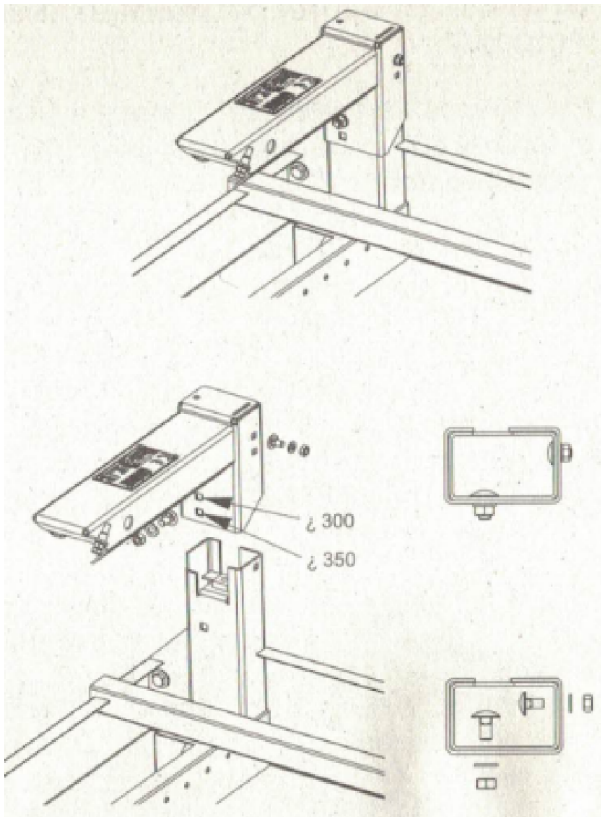

3.

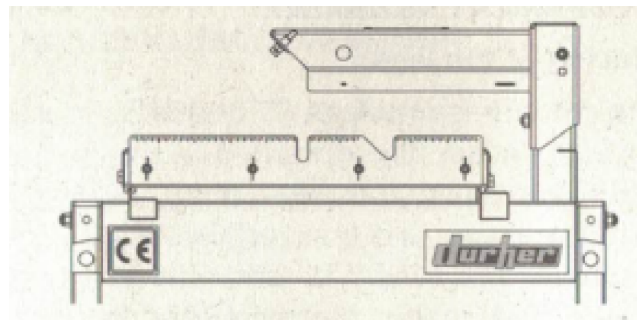
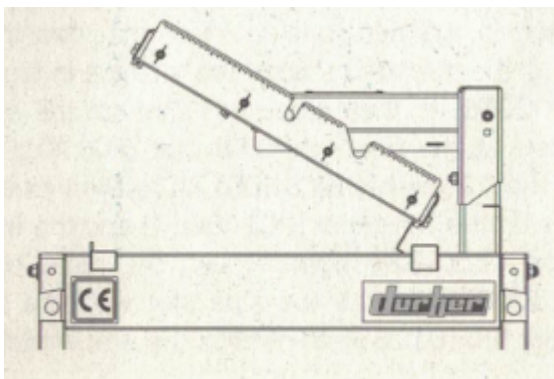

4.

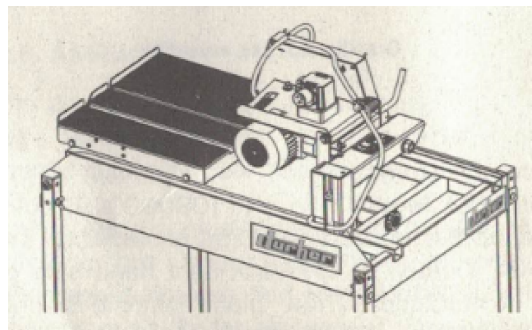
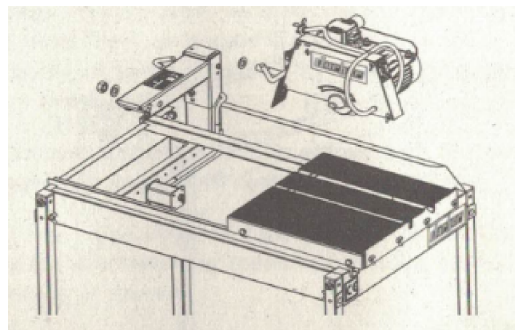

5.

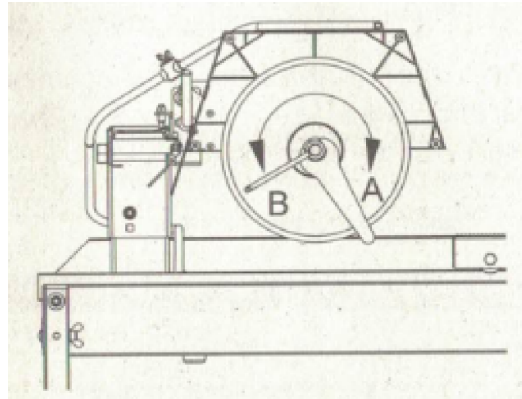
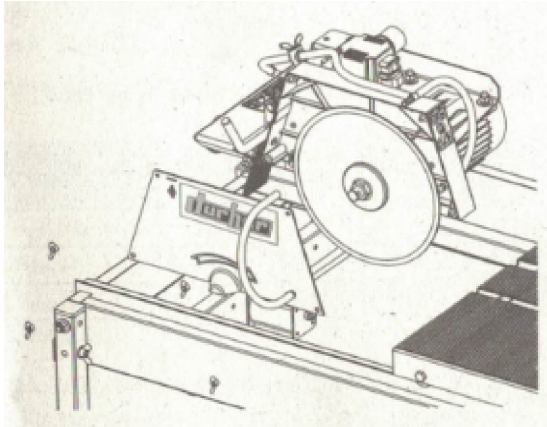

6.

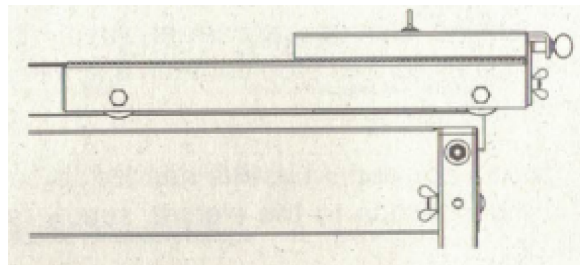
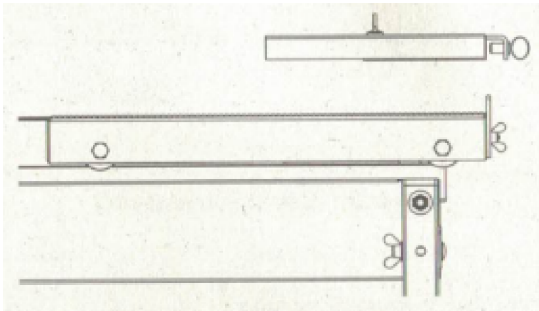

7.

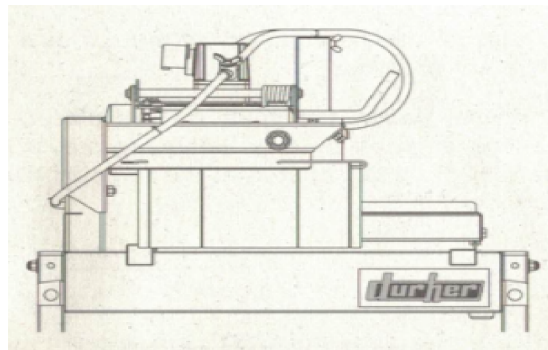
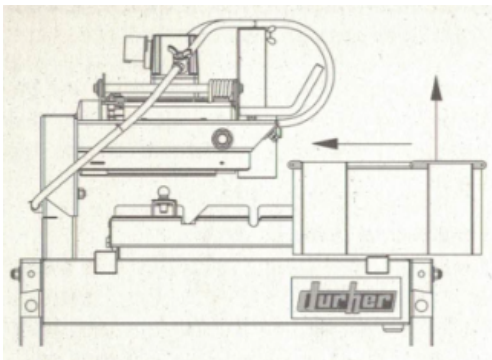

UTILIZARE SI PROTECTIE

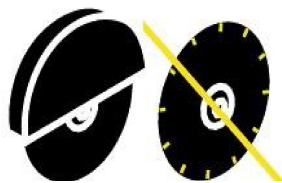
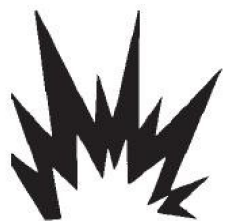
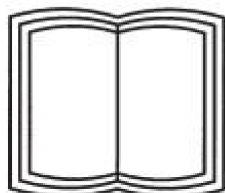
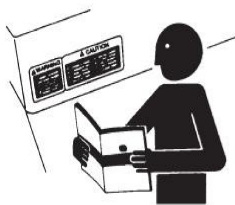

- Cititi cu atentie instructiunile pentru utilizare.
- Respectati masurile de protectia muncii specifice pentru munca cu echipamente electrice.
- A nu se utiliza in spatii inchise langa materiale volatile, inflamabile
- Inainte de a porni aparatul verificati starea componentelor electrice (cabluri, intrerupatoare, etc)
- In caz de pana de curent intotdeauna decuplati aparatul de la retea si oprit de la butonul de oprire pentru a preveni pornirea accidentala.
- In caz de functionare anormala aparatul se va opri si se va anunta departamentul tehnic
- Echipamentele electrice pot fi utilizate numai in spatii uscate ferite de precipitatii
- Pentru utilizare in spatii deschise folositi prelungitoare si cuplaje speciale pentru aceste aplicatii
- Prelungitorul nu trebui sa fie mai lung de 20m
- Echipamentul poate fi utilizat numai folosind surse de curent cu pamantare
- Se vor utiliza numai prelungitoare industriale
- Se interzice orice fel de modificare a utilajului
- Se interzice curatirea aparatului sub jet de apa
- Se interzice lucrul cu aparatul sub influenta bauturilor alcoolice, a medicamentelor sau drogurilor
- Depozitarea aparatului se va face in spatii uscate
- Inainte de depozitare aparatul va fi curatat
- se recomanda folosirea echipamentelor de protectie (cizme, ochelari, etc)
- se interzice utilizarea aparatului fara aparatoare pentru disc

UTILIZARE

- Materialul ce urmeaza a fi taiat se aseaza pe masa pe suportul special
- Se regleaza inaltimea si unghiul discului
- Se fixeaza materialul
- Se deblocheaza suportul culisant
- Se porneste aparatul
 - aparatul porneste prin apasarea butonului verde de pe panoul de comanda situat in partea dreapta a discului
 - In cazul meselor mari (MS700, MS900) pornirea se face in felul urmatoar:
 - 1. comutator oprire siguranta
 - 2. comutator pornire oprire pe pozitia „stea”
 - 3. dupa ce motorul atinge turatia de lucru comutatorul se pozitioneaza pe „delta”
 - oprirea se face prin apasarea butonului rosu sau a butonului de oprire de urgenta daca acesta este necesar
- Suportul se impinge spre disc folosind manerul pana se taie materialul
- Dupa efectuarea taierii propriuzise suportul va fi tras inapoi la pozitia de pornire si se opreste motorul
- Manevrarea materialelor pe suportul mesei de taiat se va face numai cu motorul oprit
- Pentru a preveni uzura excesiva a discului nu folositi echipamentul fara apa.
- ATENTIE!! Praful rezultat din taiere se amesteca cu apa recirculata. Pentru evitarea unor defectiuni a pompei de recirculare, cuva pentru apa si pompa de recirculare se va curata zilnic dupa fiecare utilizare. In caz contrar impuritatile din apa murdara se pot depune in interiorul pompei afectand buna functionare a acesteia. **Pompa se curata fara sa fie miscata de la locul ei, prin curatirea cuvei si recircularea apei curate.**
- **Demontarile succesive ale pompei de apa pot cauza deteriorarea firului!**